

# Errata

**Jerzy Ocioszyński**

*Elektrotechnika i elektronika pojazdów samochodowych*

**10 wydanie**

s. 13

3 wiersz od góry – jest Kctteringa – powinno być **Ketteringa**

s. 21

8 wiersz od dołu – jest 1,265 g/cm – powinno być **1,265 g/cm<sup>3</sup>**

s. 55

11 wiersz od góry – jest tlenki azotu ( $N_xO_y$ ) – powinno być **tlenki azotu ( $NO_x$ )**

Na poniższych rysunkach wprowadzono konieczne poprawki:

s. 59 rys. 4.22

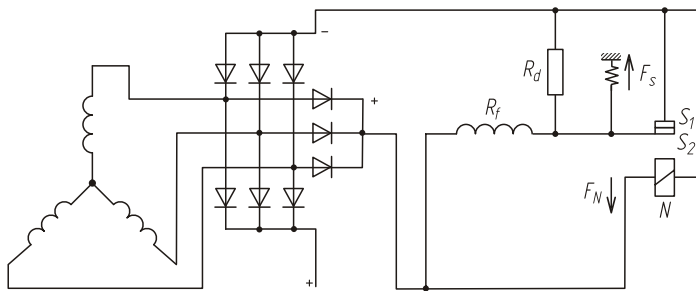

s. 61 rys. 4.24

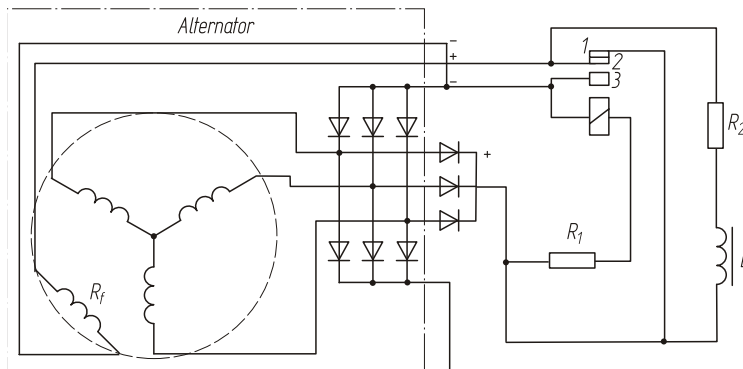

s. 62 rys. 4.26

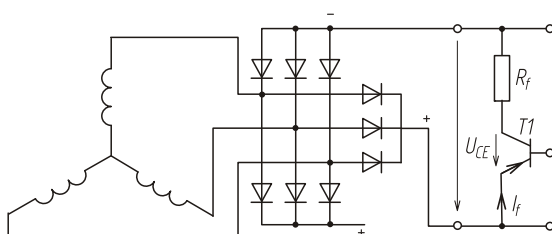

s. 62 rys. 4.27

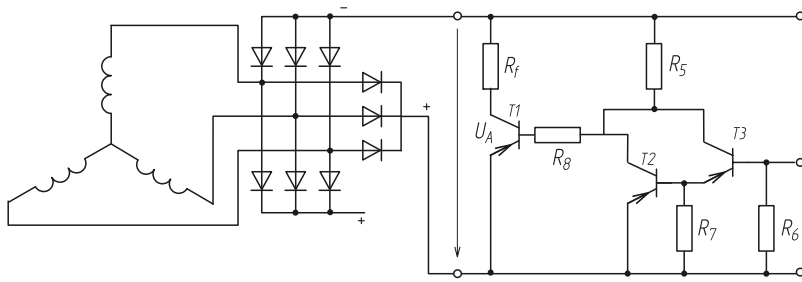

s. 63 rys. 4.28

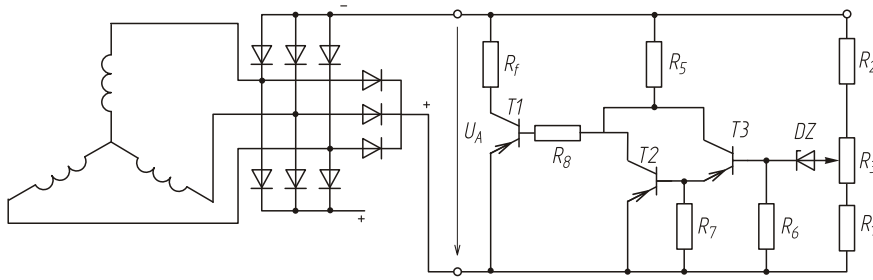

s. 64 rys. 4.29

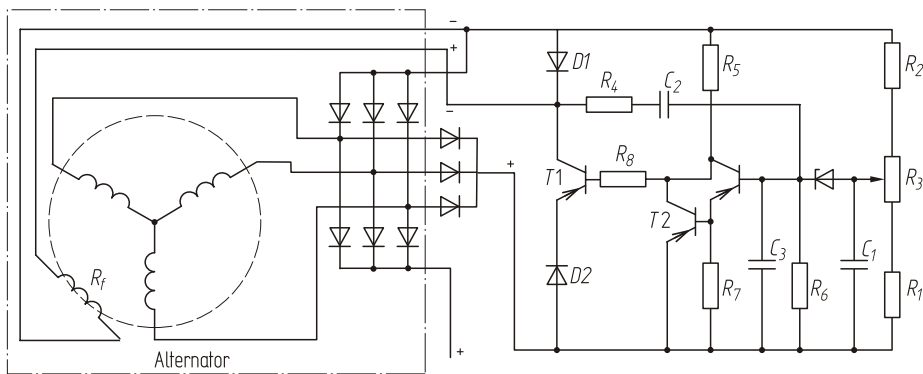

s. 177 rys. 9.1

